Stiletto

Zaciskowy, 3-elementowy zawias drzwiowy







Stiletto

Smukły zawias, duża nośność.



OPIS

Stiletto jest efektywnym, zaciskowym, 3-elementowym zawiasem do profili z eurorowkiem 14/18 mm.

CHARAKTERYSTYKA

- **Wymiary zawiasu:** 160 mm H – rolka: \varnothing 12 mm.
- **1 zestaw regulacji wysokości** na drzwi.
Do zamówienia osobno.
- **Zastosowanie:**
 - Do wszystkich drzwi otwieranych do wewnątrz i na zewnątrz z eurorowkiem 14/18.
 - Może być stosowany do okien balkonowych w połączeniu z okuciami okiennymi.
- **Specyfikacje profilu:**
 - Minimalna szczelina profilu 4,5 mm.
 - Wymagana wystarczająca ilość miejsca na rolkę.
 - Nie są wymagane żadne przygotowania profilu.
- **Materiał:**
 - Części zawiasowe wykonane z ekstrudowanego aluminium.
 - Płyty zaciskowe wykonane ze stali nierdzewnej i aluminium.
 - Zestaw do regulacji wykonany ze stopu cynku.
 - Śruby wykonane ze stali nierdzewnej (A2-70 cf. Aisi304).
 - Łożyska ślizgowe ramy i skrzydła wykonane z różnych materiałów syntetycznych.
- **Wykończenia:**
 - 450 kolorów RAL.
 - Powłoki strukturalne.
 - Różne kolory anodowania.
 - Wygląd stali nierdzewnej.

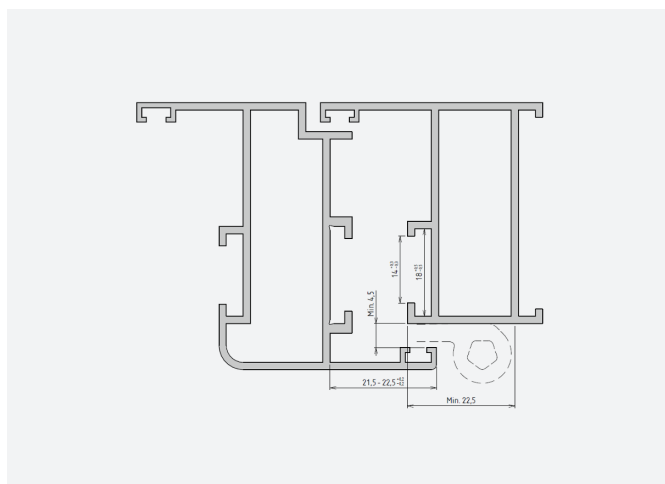
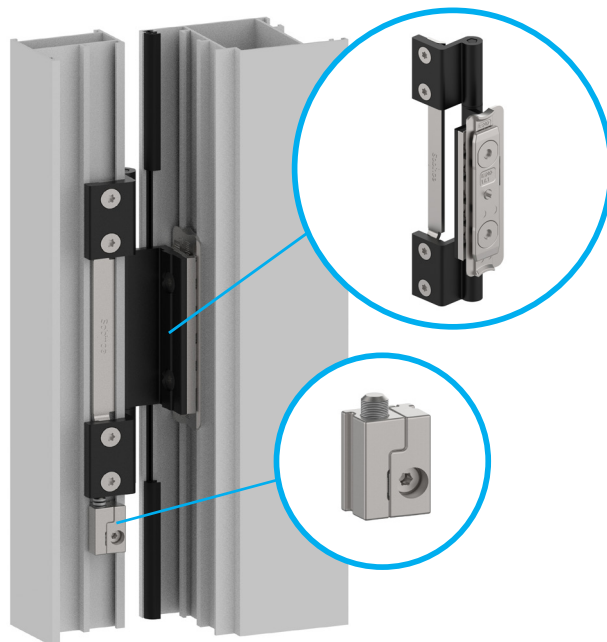

ZAKRES WYMIARÓW I PARAMETRÓW

- **Szerokości skrzydeł** od 500 do 1400 mm.
- **Wysokości skrzydeł** od 1800 do 3000 mm.
- **Masa:**
 - Do 140 kg z 2 zawiasami (normalne użytkowanie).
 - Do 160 kg z 3 zawiasami (intensywne użytkowanie).
 - Do 200 kg z 4 zawiasami (intensywne użytkowanie).

REGULACJA

Regulacja pozioma:

- Regulacja +/- 2,0 mm.
- W krokach co 0,4 mm.
- Poluzować śruby mocujące.
- Ręczna regulacja suwakiem.
- Dokręcić śruby mocujące.

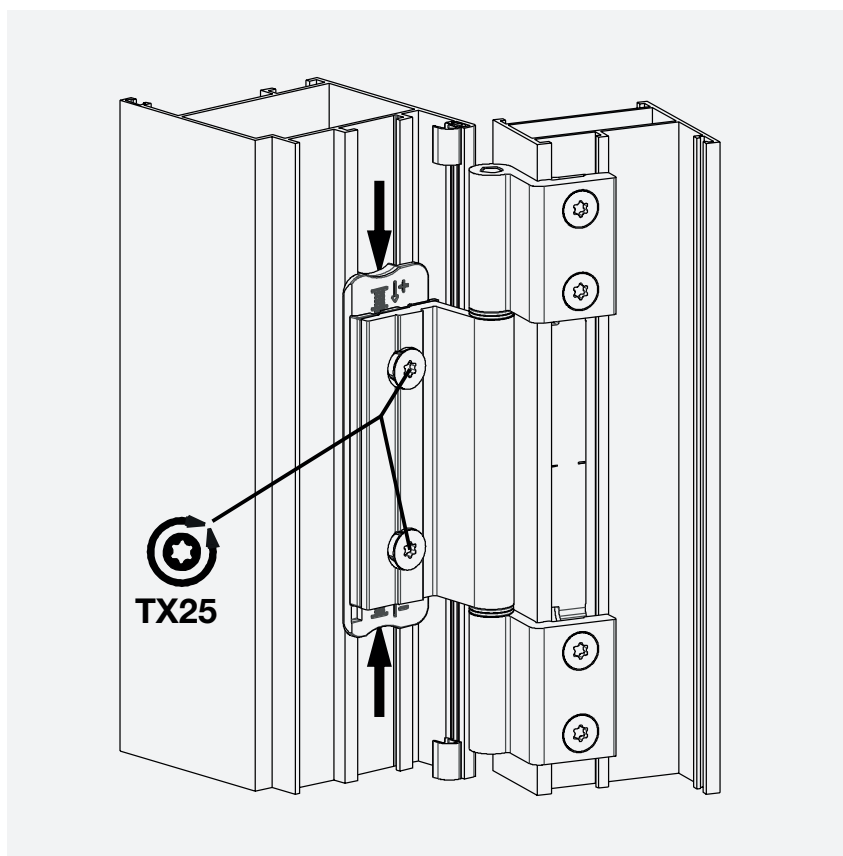
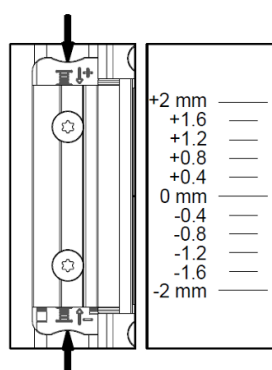

Regulacja wysokości:

- Zmienna regulacja +/- 4,0 mm.
- Konieczna tylko 1 regulacja na drzwi.
- Poluzować wszystkie części ramy na wszystkich zawiasach.
- Dostosować za pomocą klucza Torx.
- Dokręć wszystkie części ramy.

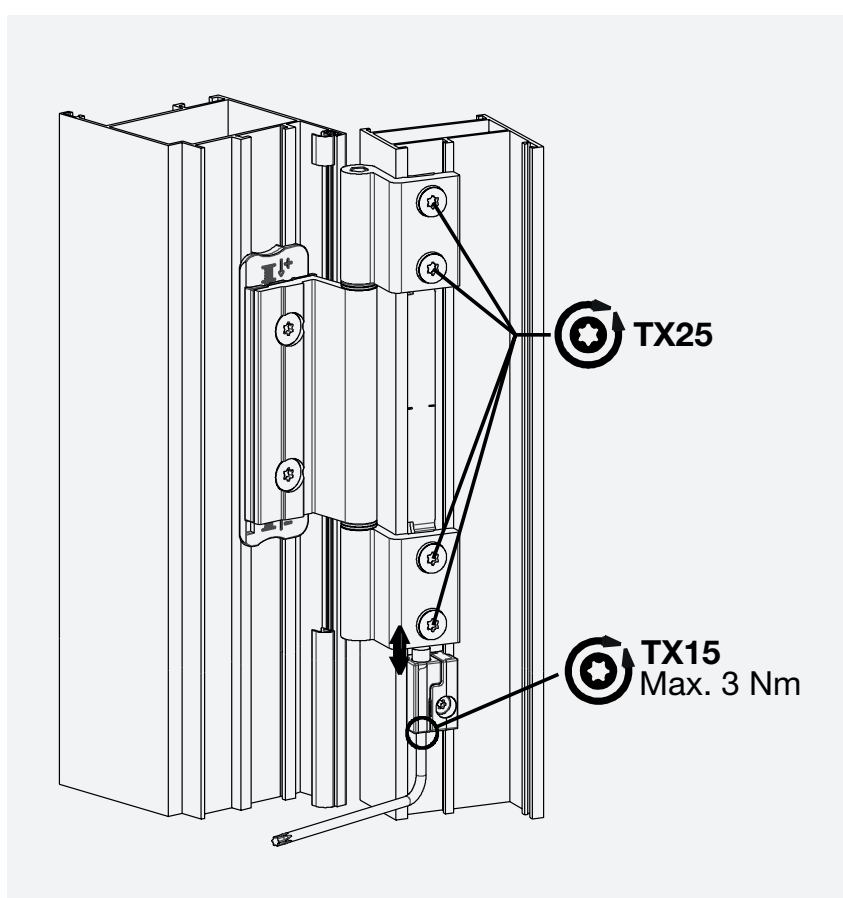

TESTY & REZULTATY

Klucz klasyfikacji:

4	7	6	0	1	5	0	13
---	---	---	---	---	---	---	----

Kategoria użytkowania: klasa 4 = najwyższa klasa.

Trwałość: klasa 7 = najwyższa klasa = 200,000 cykli.

Masa drzwi próbnych: klasa 6 = druga najwyższa klasa = 120 kg.

Odporność na korozję: klasa 5 = najwyższa klasa = 480 h.

Klasa zawiasu: klasa 13 = druga najwyższa klasa.

Testowany do 500,000 cykli.

Masa do 200 kg.

Odporność na włamanie:

- SKG**
- SKG*** w połączeniu z pinami zabezpieczającymi podnoszenie.



Piny zabezpieczające z krótką bazą





ZALETY

- Mniejsze luzy* **dzięki unikalnemu położeniu rolki** względem ramy.
- Położenie rolki bliżej profilu = **duży, efektywny zakres regulacji****.
- **Skuteczna regulacja:**
 - Wyraźnie określone pozycje do regulacji zawiasu.
 - Regulator wysokości może być zamontowany później.
 - Wymagana tylko jedna regulacja wysokości na drzwi.
 - Lepszy docisk uszczelki bez potrzeby regulacji.
- **Stabilny zawias dzięki trzem częściami.**
- **Łatwy i wydajny montaż:**
 - **Do montażu i regulacji potrzebne są tylko dwa narzędzia (klucze Torx T15 i T25).**
 - Oś może być zamontowana później, bez konieczności podnoszenia skrzydła.
 - Łatwy montaż dzięki mocowaniu rolki w części skrzydła.
 - Część ościeżnicy może być przymocowana później.
- **Estetyczny design:**
 - Mniejsza rolka.
 - Śruba dociskowa nie jest widoczna po zamontowaniu skrzydła.

*Luzy = wielkość szczeliny spowodowana nieodpowiednimi kombinacjami profili i połączeniami konstrukcyjnymi.

**Efektywny zakres regulacji = zakres regulacji do zastosowania przez konstruktora, czyli zakres bez luzów.



Jesteśmy Sobinco. Wykonujemy zadania. Specjalizujemy się w rozwoju i produkcji innowacyjnych systemów zamknięć i komponentów dla przemysłu okien i drzwi aluminiowych.

W Sobinco **cały proces produkcyjny odbywa się pod jednym dachem**. W ten sposób jesteśmy w stanie zarządzać i kontrolować łańcuchem tworzenia wartości od początku do końca. Daje to nam dużą elastyczność i pozwala osiągać **trwałe wyniki w krótkim czasie**.

Innowacja to nasza pasja. Nasza kreatywność, wiedza i kunszt dają gwarancję wartości dodanej, która przekłada się na **wysokiej jakości produkty, łatwy montaż, modułowość, trwałość i komfort estetyczny**.

Kierując się tą pasją, **nasz zespół** przez cały czas stara się **ulepszać nasze obecne produkty i rozwijać nowe**. W tym celu słuchamy rynku i naszych klientów.

Do rozwoju naszych produktów używamy **wysokiej jakości materiałów**. Produkty są **wyczerpująco testowane zgodnie z najsurowszymi wytycznymi i wymaganiami jakościowymi**. Podstawą jest, żeby każdy produkt je spełniał, a ich oceny często przekraczają wymagane standardy.

Jesteśmy silnie **skupieni na kliencie**. Nie tylko w czasie rozwoju naszych produktów, ale także w naszym wsparciu posprzedażowym, podczas procesu instalacji, a nawet długo później.

Sobinco to rentowne i zaawansowane technologicznie środowisko, w którym nasi specjaliści mogą skoncentrować się na swoich mocnych stronach. Z ponad 60 latami w branży można mieć pewność, że jesteśmy wiarygodnym partnerem gotowym do wykorzystania nadarzającej się okazji, pozostając cały czas dostępni. Krótko mówiąc, **rodzina atmosfera, w której panuje wzajemny szacunek** dla kierownictwa, klientów, partnerów i pracowników.

Jesteśmy Sobinco. Wykonujemy zadania. Słuchamy. Myślimy w kategoriach szans. Nie boimy się zakasać rękawów.

VAN PARYS FAMILY

PEOPLE

COMPLETE SERVICE

VERTICAL INTEGRATION

Listen. Think. Do.

SUSTAINABLE GROWTH

INNOVATION

TOP QUALITY

FITTINGS FOR ALUMINIUM WINDOWS & DOORS

Ul. Szyszkowa 34 - 02-285 Warszawa - Polska

T +48 22 575 81 50 - F +48 22 575 81 51

sobinco@sobinco.pl

www.sobinco.com

Waregemstraat 5 - 9870 Zulte - Belgium

T +32 9 388 88 81 - F +32 9 388 88 21

commercial@sobinco.com

www.sobinco.com

Sobinco
OPENS YOUR LIFE