Rollenband

Trzyczęściowy zawias drzwiowy



OPIS

Zawias rolkowy to **trzczeńściowy, przykręcany** zawias do drzwi otwieranych do wewnątrz i na zewnątrz ze zlicowanymi profilami. Te zawiasy są zależne od profilu i są opracowane na życzenie.

Zawias rolkowy do drzwi można przykryć **osłonkami ze stali nierdzewnej**, aby nadać mu niepowtarzalny wygląd. Zestaw osłonek można łatwo zamontować, nasuwając je na części zawiasów i umieszczając dołączone większe zaślepki na obu końcach zawiasu.



CHARAKTERYSTYKA

- Masa skrzydeł do **250 kg** (przy 4 zawiasach i w zależności od budowy profilu).
 - Wymiary skrzydła: do **1,4 m szerokości i do 3 m wysokości**.
 - Ten sam zawias do drzwi lewych i prawych.
 - Prosty i wydajny montaż za pomocą **elementów zaciskowych lub płytek montażowych**.
 - Wykonane z materiałów niekorodujących.
 - Dostępne w anodyzacji w różnych kolorach, o wyglądzie stali nierdzewnej oraz malowane proszkowo w ponad 450 kolorach RAL.
 - Bezobsługowe z **samosmarującymi tulejami syntetycznymi**.
 - Spełnia europejską normę EN 1935: 2002 / AC: 2003 z następującą klasyfikacją:
- | | | | | | | | |
|---|---|-----|-----|---|---|-----|-------|
| 4 | 7 | 6/7 | 0/1 | 1 | 4 | 0/1 | 13/14 |
|---|---|-----|-----|---|---|-----|-------|
- Wysoka odporność na korozję: klasa 4 - EN1670.

Zawiasy można regulować w dwóch lub trzech kierunkach bez konieczności demontażu skrzydła.

Cylindryczny kształt zawiasu zostaje zachowany, ponieważ podczas regulacji nie występuje przesunięcie między częścią ościeżnicy a częścią skrzydła.

- Regulacja pozioma (w zależności od typu): -1,5 mm/+1,5 mm.
- Regulacja pionowa: -4 mm / + 4 mm.
- Regulacja docisku uszczelki (w zależności od typu): 0/-0,5 mm.

ZALETY

- Duże ciężary.
- Duże wymiary.
- Szeroki zakres regulacji.
- Łatwa instalacja.
- Łatwy w utrzymaniu.
- Wysoka jakość.

PRZYKŁAD ZASTOSOWANIA (DRZWI OTWIERANE DO WEWNĄTRZ)

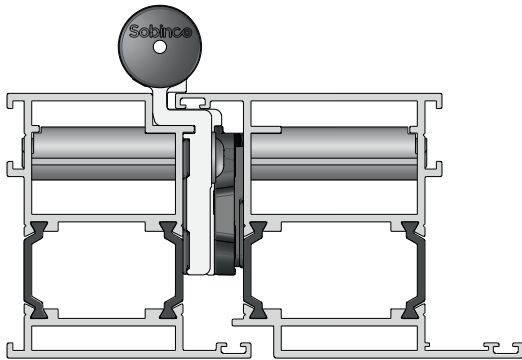

Z elementami zaciskowymi

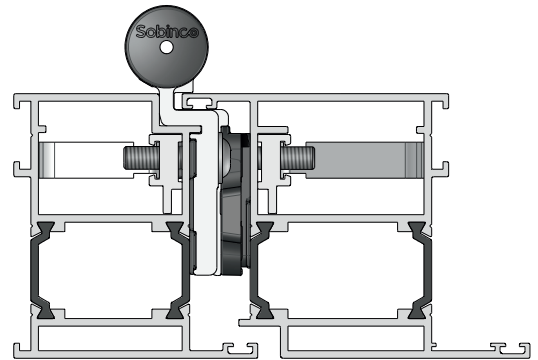

Z płytkami montażowymi

ZESTAW OSŁONEK WYKONANYCH ZE STALI
NIERDZEWNEJ



KOŁKI ZABEZPIEZAJĄCE NA KRÓTKIEJ BAZIE

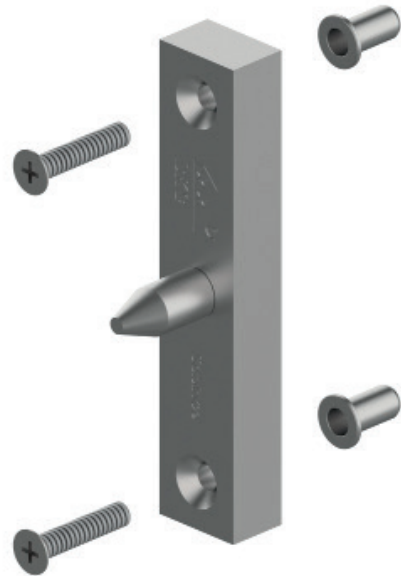

Jesteśmy Sobinco. Wykonujemy zadania. Specjalizujemy się w rozwoju i produkcji innowacyjnych systemów zamknięć i komponentów dla przemysłu okien i drzwi aluminiowych.

W Sobinco **cały proces produkcyjny odbywa się pod jednym dachem**. W ten sposób jesteśmy w stanie zarządzać i kontrolować łańcuchem tworzenia wartości od początku do końca. Daje to nam dużą elastyczność i pozwala osiągać **trwałe wyniki w krótkim czasie**.

Innowacja to nasza pasja. Nasza kreatywność, wiedza i kunszt dają gwarancję wartości dodanej, która przekłada się na **wysokiej jakości produkty, łatwy montaż, modułowość, trwałość i komfort estetyczny**.

Kierując się tą pasją, **nasz zespół** przez cały czas stara się **ulepszać nasze obecne produkty i rozwijać nowe**. W tym celu słuchamy rynku i naszych klientów.

Do rozwoju naszych produktów używamy **wysokiej jakości materiałów**. Produkty są **wyczerpująco testowane zgodnie z najsurowszymi wytycznymi i wymaganiami jakościowymi**. Podstawą jest, żeby każdy produkt je spełniał, a ich oceny często przekraczają wymagane standardy.

Jesteśmy silnie **skupieni na kliencie**. Nie tylko w czasie rozwoju naszych produktów, ale także w naszym wsparciu posprzedażowym, podczas procesu instalacji, a nawet długo później.

Sobinco to rentowne i zaawansowane technologicznie środowisko, w którym nasi specjaliści mogą skoncentrować się na swoich mocnych stronach. Z ponad 60 latami w branży można mieć pewność, że jesteśmy wiarygodnym partnerem gotowym do wykorzystania nadarzającej się okazji, pozostając cały czas dostępni. Krótko mówiąc, **rodzina atmosfera, w której panuje wzajemny szacunek** dla kierownictwa, klientów, partnerów i pracowników.

Jesteśmy Sobinco. Wykonujemy zadania. Słuchamy. Myślimy w kategoriach szans. Nie boimy się zakasać rękawów.

VAN PARYS FAMILY

PEOPLE

COMPLETE SERVICE

VERTICAL INTEGRATION

Listen. Think. Do.

SUSTAINABLE GROWTH

INNOVATION

TOP QUALITY

FITTINGS FOR ALUMINIUM WINDOWS & DOORS

Ul. Szyszkowa 34 - 02-285 Warszawa - Polska

T +48 22 575 81 50 - F +48 22 575 81 51

sobinco@sobinco.pl

www.sobinco.com

Waregemstraat 5 - 9870 Zulte - Belgium

T +32 9 388 88 81 - F +32 9 388 88 21

commercial@sobinco.com

www.sobinco.com

Sobinco
OPENS YOUR LIFE